

第63回 全国高等学校軟式野球選手権 愛知県大会

- 1. 主催 愛知県高等学校野球連盟軟式部
- 2. 後援 愛知県教育員会、愛知県軟式野球連盟、朝日新聞社、毎日新聞社
- 3. 期日 平成30年7月16日（月）、24日（火）、25日（水）、26日（木）、27日（金）
予備日 7月28日（土）、31日（火）
- 4. 会場 知多運動公園野球場 知多市緑町8 (0562) 32-4831
熱田愛知時計120ｽﾀｼﾞｱﾑ 名古屋市熱田区旗屋1-10-45 (052) 681-5204 (熱田神宮公園管理事務所)
津島市営球場 津島市中一色町中山26 (0567) 24-8001 (錬成館)

Aゾーン

Bゾーン

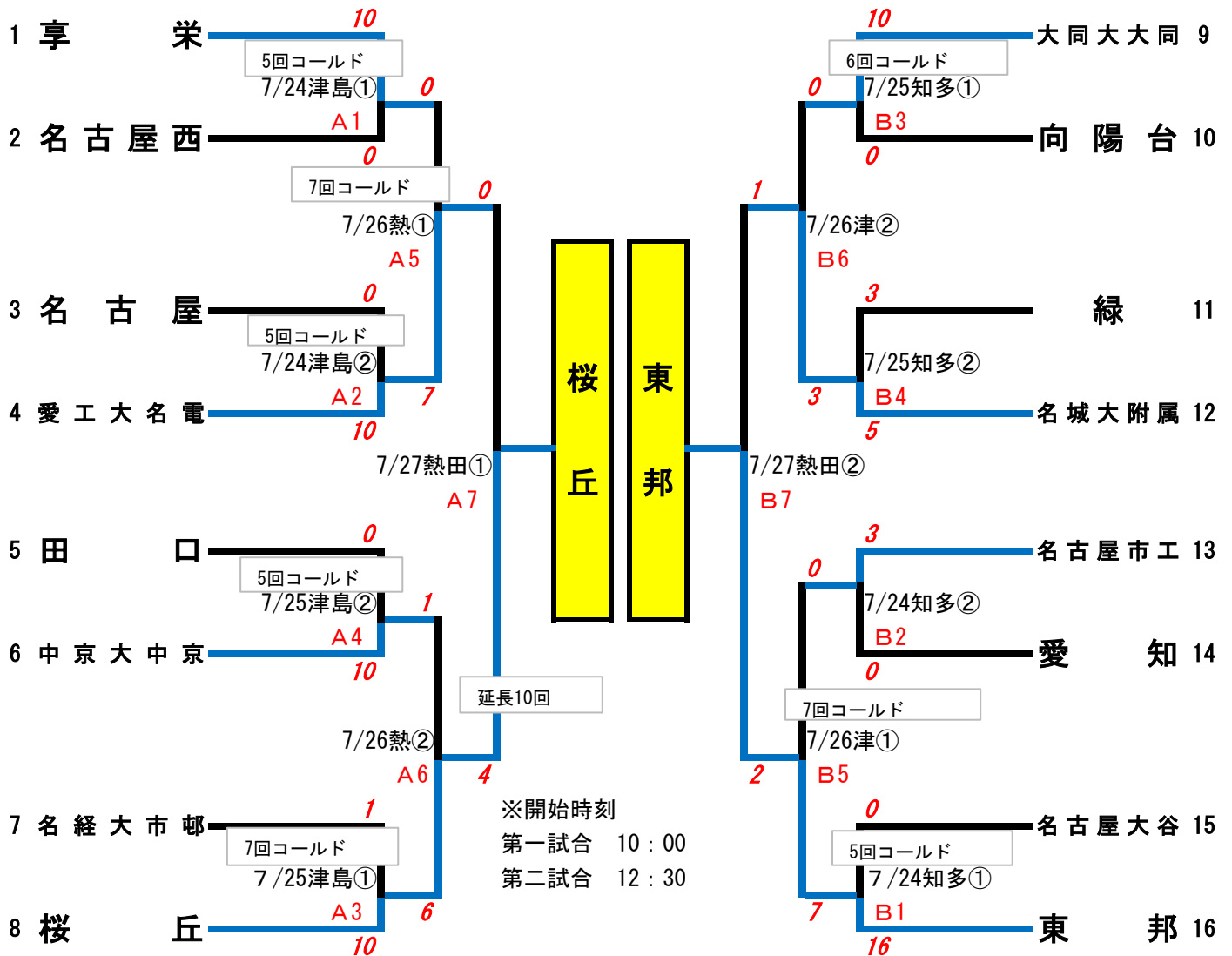

Aゾーン代表桜丘高等学校とBゾーン代表東邦高等学校は8/3（金）から3日間、三重県伊勢ダイムスタジアム、県営松阪球場で行われる第63回全国高等学校軟式野球選手権東海大会に出場します。